

ES2632

SOLLEVATORI A PANTOGRAFO ELETTRICI



SPECIFICHE STANDARD

Prestazioni

Altezza di lavoro (in interni ed esterni)	9.77 m / 8.4 m
Altezza piattaforma in elevazione (in interni ed esterni)	7.77 m / 6.4 m
Capacità di carico in interni	230 kg
Capacità di carico in esterni	125 kg
Capacità di carico dell'estensione del piano	120 kg
Numero di operatori	2 in interni / 1 in esterni
Tempo di salita/discesa (senza carico)	33/36 sec.
Tempo di salita/discesa (carico nominale)	39/29 sec.
Altezza massima di guida	piena elevazione in interni
Peso macchina *	1996 kg
Pressione massima sul terreno	7.52 kg/cm ²
Velocità con cestello abbassato	4.8 km/h
Velocità con cestello sollevato	0.8 km/h
Pendenza superabile	25% (14°)
Raggio di sterzata - interno	0
Raggio di sterzata - esterno	2.09 m
Inclinazione massima da lato a lato	1.5°
Inclinazione massima avanti e indietro	3.5°

*Peso e /o dimensioni possono variare in base alle opzioni o agli standard locali.

SPECIFICHE IN EVIDENZA

Altezza piattaforma

In interni: 7.77 m
In esterni: 6.4 m

Numero di operatori

In interni: 2
In esterni: 1

Capacità di carico

In interni: 230 kg
In esterni: 125 kg

Velocità con cestello abbassato

4.8 km/h

CARATTERISTICHE IN EVIDENZA

- ▀ Larghezza limitata per passaggio da porte standard e in corridoi stretti.
- ▀ Sistema opzionale CleanGuard di contenimento perdite per operare in zone sensibili.
- ▀ Riduzione dei costi operativi grazie all'alimentazione elettrica CC e ai componenti integrati con presenza limitata di tubi e raccordi idraulici. Il che significa tempi di lavoro più lunghi con perdite e interventi di manutenzione ridotti al minimo.
- ▀ Porta USB standard e supporto per telefono per agevolare gli operatori; manutenzione facile ed efficiente grazie alla massima compatibilità con altri sollevatori a pantografo JLG.

ACCESSORI E OPZIONI

- ▀ Parapetti ripiegabili
- ▀ Coperture motore
- ▀ Luci di lavoro in piattaforma
- ▀ Batterie al piombo-acido convenzionali da 6 V 220 A/h
- ▀ Sistema CleanGuard
- ▀ SkySense livello 1
- ▀ SkySense livello 2
- ▀ Allarme di movimento
- ▀ Allarme di discesa
- ▀ Kit porta pannelli
- ▀ Supporti tubazioni interni
- ▀ Postazione di lavoro
- ▀ Allarme di retromarcia a rumore bianco
- ▀ Pacchetto elettricista *
- ▀ Faro lampeggiante arancione (doppio)
- ▀ Spine e prese
- ▀ Pacchetto anti vandalismi
- ▀ Quadro MDI (a terra)

* Comprende postazione di lavoro senza presa da 12 V, supporti tubazioni, morsa e attrezzatura per elettricisti.

Alimentazione

Motori	24 V CA
Pompa idraulica	24 V CA / 3 kW
Batterie	AGM 4 x 6 V 213 A/h
Caricabatterie (120/240 V - 50/60 Hz)	automatico da 27 A

Pneumatici

Antitraccia pieni	406 x 127 mm
-------------------	--------------

Freni

Ad attrito elettrici sulle ruote anteriori

Sistema idraulico

Capacità serbatoio idraulico	18 l
------------------------------	------

CARATTERISTICHE STANDARD

- ▀ Estensione piano di appoggio da 0.86 m
- ▀ Parapetti ripiegabili
- ▀ Cancellotto ad apertura verso l'esterno
- ▀ Quadro comandi in piattaforma rimovibile
- ▀ Punti di attacco funi
- ▀ Joystick proporzionale di manovra con comando a pollice integrato
- ▀ Controllo proporzionale velocità salita/discesa
- ▀ Joystick di comando salita e guida
- ▀ Sensori di rilevamento carico
- ▀ Porta USB supporto telefono
- ▀ Piano di appoggio in acciaio con finitura a losanghe
- ▀ 4 batterie AGM da 6 V 220 A/h
- ▀ Settaggi personalizzabili
- ▀ Test autodiagnostico integrato
- ▀ Sportelli vani batteria/quadro elettrico con apertura verso l'esterno
- ▀ Caricabatterie automatico da 27 A
- ▀ Caricabatterie (DELTA-Q, 650 W, CAN)
- ▀ Trazione e guida elettrica diretta a due motori
- ▀ Freni automatici su due ruote
- ▀ Rilascio freno di emergenza
- ▀ Sistema attivo di protezione dalle buche
- ▀ Cavo CA collegato alla piattaforma
- ▀ Porta dell'analizzatore per diagnostica
- ▀ Indicatore stato batteria
- ▀ Contatore
- ▀ Boccole pantografo senza lubrificazione
- ▀ Discesa manuale
- ▀ Segnalatore acustico
- ▀ Scaletta rimovibile
- ▀ Golfari di sollevamento
- ▀ Giunti del perno centrale senza lubrificazione
- ▀ Indicatore di variazione della inclinazione (da lato a lato)
- ▀ Allarme e spia luminosa di inclinazione
- ▀ Golfari di ancoraggio
- ▀ Alloggiamenti per forche
- ▀ Faro lampeggiante arancione
- ▀ Modulo di connettività ClearSky Smart Fleet - da sottoscrivere su On Line Express

ES2632

SOLLEVATORI A PANTOGRAFO ELETTRICI

JLG[®]

DIMENSIONI

Tutte le dimensioni sono indicative.

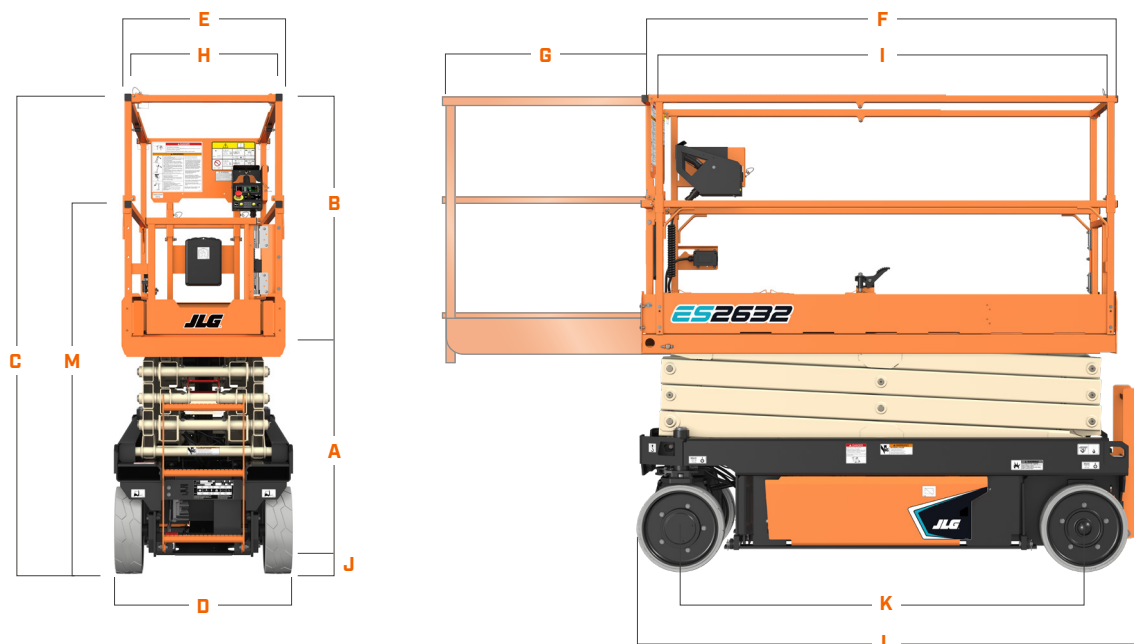

A. Altezza piattaforma abbassata	1.10 m
B. Altezza parapetti piattaforma	1.10 m
C. Altezza macchina	2.22 m
D. Larghezza macchina	0.81 m
E. Larghezza piattaforma (esterna)	0.77 m
F. Lunghezza piattaforma (esterna)	2.30 m
G. Estensione piano	0.86 m

H. Larghezza piattaforma (interna)	0.64 m
I. Lunghezza piattaforma (interna)	2.10 m
J. Luce dal suolo	98 mm
K. Passo trazione	1.88 m
L. Lunghezza macchina	2.40 m **
M. Altezza macchina (parapetti ripiegati)	1.77 m *

* Parapetti ripiegabili di serie nelle specifiche CE.
** Scaletta compresa.

AVVERTENZA

JLG è costantemente impegnata nella ricerca e nello sviluppo di prodotti e si riserva il diritto di applicare modifiche senza preavviso. Tutti i dati in questo documento sono indicativi. Alcune opzioni o standard nazionali possono aumentare il peso. Le specifiche possono variare per soddisfare gli standard nazionali o in seguito all'aggiunta di parti opzionali.

JLG si riserva il diritto di apportare modifiche senza alcun preavviso sulla base del costante lavoro di ricerca e sviluppo di prodotti.

JLG[®]

JLG INDUSTRIES (ITALIA) S.R.L.

Viale della Repubblica 28
20007 Cornaredo -MI-
Italia

Tel.: +39 02 9359 5210

www.jlg.com

Una società della
Oshkosh Corporation